

Anschlußmaße nach IEC 169-17 / mating face according to IEC 169-17

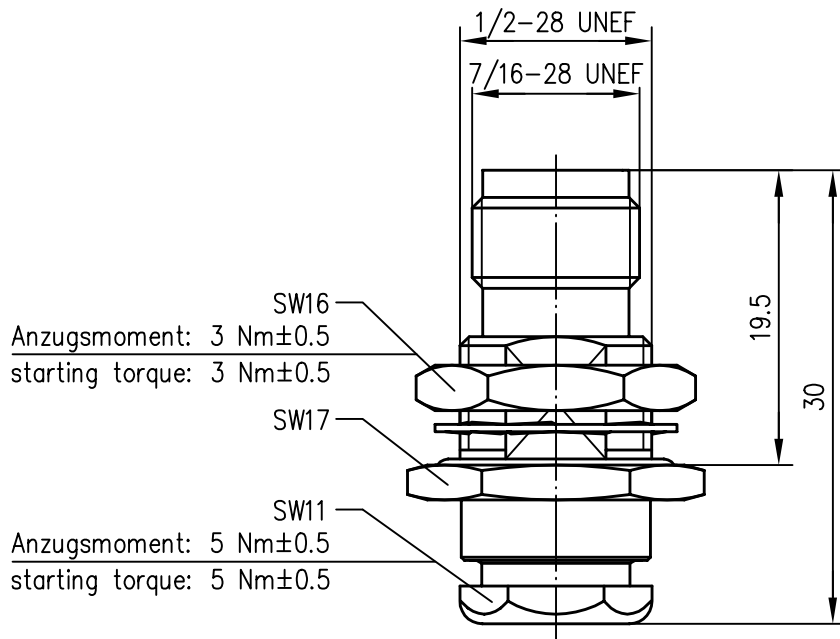

Montagebohrung  
panel piercing

Z04

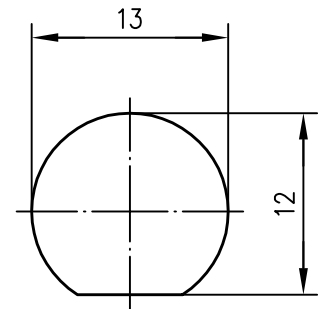

Innenleiter / inner conductor  
Außenleiter / outer conductor  
Fächerscheibe / serrated lock washer  
Lötanschluß / solder termination  
sonstige Metallteile / other metal parts  
Isolierung / insulator  
Dichtung / gasket

CuPb1.15Ni1 (C97)  
CuZn39Pb3  
CuSn6  
CuZn39Pb3  
CuZn39Pb3  
PTFE  
Silicon

Cu1Ni2Au0.8  
Cu2Ni5  
Cu2Ni5  
CuSnZn3  
Cu2Ni5

Kabel / cable

G10: RG-402/U; 1673a Belden; UT-141;  
EZ 141 Suhner; Sucoform 141 Suhner

Montage / assembly

A15

			98	Tag	Name	Werkstoff
			Gez.	05.06.	ZM	
			Gepr.	08.06.98	BE	Oberfläche
			Norm			
Maßstab	Benennung					
2:1	<b>TNC-Kabeleinbaubuchse</b> <b>TNC Bulkhead Jack</b>					
Maße ohne Toleranzang. nach	Unteri.-Art	Zeichn.-Nr.	<b>J01011A0034</b>			
	K					
Änd.-Zust.	Änderungs-Mitteilung	Tag	Name	Ersatz für		